



2134/2135/2137

Identify parts before assembling. | Identifier les pièces avant l'assemblage. | Identificar las partes antes de armar.

PARTS | PIÈCES | PARTES

Ax2 

Top/Bottom Tube
Tubo supérieur/inférieur
Tubo superior / inferior

Bx1 

Middle Tube
Tube orient
Tubo medio

Cx4 
Shoe Carousel
Support à chaussures
Soporte para zapatos giratorio

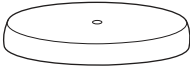
Dx1 

Base Cover
Couvercle de la base
Cubierta de la base

Ex1 

Base
Base
Base
Flat surface up

Fx2 

End Cap
Capuchon d'extrémité
Conector de extremo

G-Xx4 

Clamp
Pince
Abrazadera

Hx1 

Handle
Poignée
Mango

Ix1 

Screw
Vis
Tornillo

Jx2 

Washer
Rondelle
Arandela

Kx1 

Allen Wrench
Clé Allen
Llave Allen

Lx1 

Locking Washer
Rondelle frein
Arandela de traba

Customer Service
Service à la clientèle
Servicio al cliente:

1-800-922-5524 • 1-314-428-5657

ASSEMBLY | ASSEMBLAGE | ARMADO

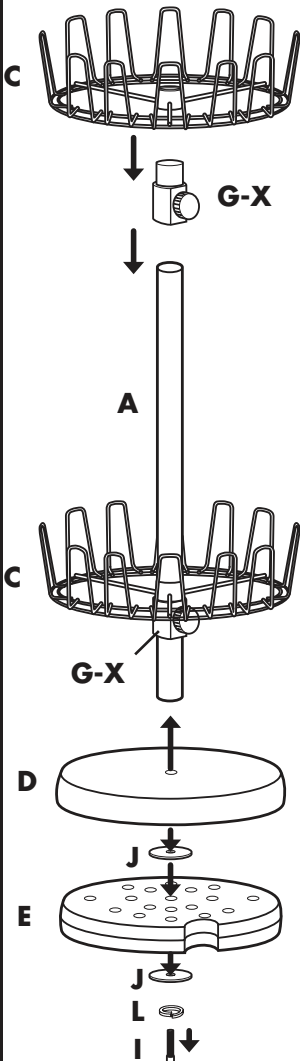

1 Slide Washer (J) and Locking Washer (L) onto Screw (I). Slide Base (E) onto Screw (I). Add second Washer (J). Place Base Cover (D) onto Screw (I).

Glisser la rondelle (J) et la rondelle frein (L) sur la vis (I). Glisser la base (E) sur la vis (I). Ajouter la deuxième rondelle (J). Placer enfin le couvercle de la base (D) sur la vis (I).

Colocar la arandela (J) y la arandela de traba (L) en el tornillo (I). Colocar la base (E) en el tornillo (I). Colocar la segunda arandela (J). Colocar la cubierta de la base (D) en el tornillo (I).

2 Slide Bottom Tube (A) onto Screw (I). Hold Bottom Tube firmly and using Allen Wrench (K), tighten screw until snug.

Glisser le tube inférieur (A) sur la vis (I). Tenir le tube inférieur fermement et, à l'aide d'une clé Allen (K), bien serrer la vis.

Colocar el tubo inferior (A) en el tornillo (I). Sostener el tubo inferior firmemente y usar la llave Allen (K) para ajustar el tornillo hasta que quede firme.

3 Loosen screw on Clamp (G-X) and slide onto Bottom Tube (A). Slide Shoe Carousel (C) onto Bottom Tube (A).

Desserrer la vis de la pince (G-X) et glisser la pince sur le tube inférieur (A). Glisser le support à chaussures (C) sur le tube inférieur (A).

Aflojar el tornillo en la abrazadera (G-X) y deslizar en el tubo inferior (A). Colocar el soporte para zapatos giratorio (C) en el tubo inferior (A).

4 Repeat Step 3.
Répéter l'étape 3.
Repetir el Paso 3.

*NOTE: Washers (J) must be assembled one on top and one on the bottom of Base (E) or the unit will wobble.

*REMARQUE : Les rondelles (J) doivent être installées, l'une dans le haut, et l'autre dans le bas de la base (E), sans quoi l'unité oscillera.

*NOTA: Las arandelas (J) se deben colocar una sobre la base y la otra debajo de la base (E) o la unidad no quedará firme.

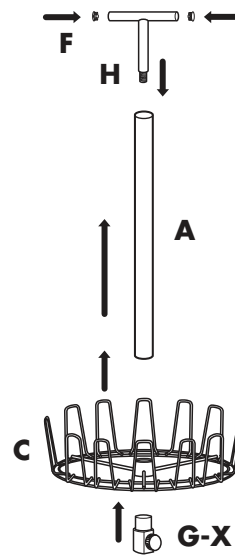

5 Push End Caps (F) firmly into holds on Handle (H).

Enfoncer les capuchons d'extrémités (F) fermement dans les bouts de la poignée (H).

Presionar firmemente para colocar los conectores de extremo (F) en los orificios del mango (H).

6 Screw Handle (H) into Bottom Tube (A). Tighten until secure.

Visser la poignée (H) le tube inférieur (A). Serrer solidement.

Atornillar el mango (H) el tubo inferior (A). Ajustar hasta que quede firme.

7 Slide Shoe Carousel (C) onto bottom of Tube (A). Slide Clamp (G-X) up to Shoe Carousel (C) and tighten screw.

Glisser le support à chaussures (C) dans le bas du tube de tube inférieur (A). Glisser la pince (G-X) vers le haut jusqu'à au support à chaussures (C) et serrer la vis.

Deslizar el soporte para zapatos giratorio (C) en la parte de del tube inferior (A). Deslizar la abrazadera (G-X) hasta el soporte para zapatos giratorio (C) y ajustar el tornillo

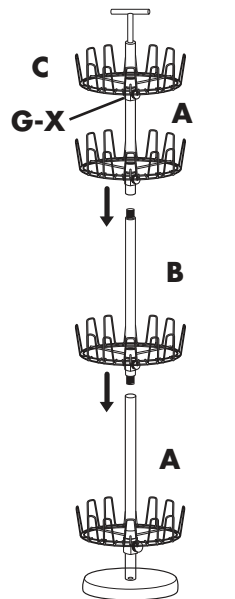

8 Screw Top Tube (B) into Bottom Tube (A). Tighten until secure.

Visser le tube supérieur (B) dans le tube inférieur (A). Serrer jusqu'à ce qu'il tienne solidement.

Atornillar el tubo superior (B) al tubo inferior (A). Ajustar hasta que quede firme.

9 Slide each Shoe Carousel (C) to desired height and secure by sliding Clamp (G-X) up to Shoe Carousel (C) and tightening screw.

Glisser chacun des supports à chaussures (C) jusqu'à la hauteur désirée, puis fixer en soulevant la pince (G-X) jusqu'à au support à chaussures (C) et serrer la vis.

Deslizar cada soporte para zapatos giratorio (C) hasta la altura deseada y fijar deslizando una abrazadera (G-X) hasta el soporte para zapatos (C) y ajustando el tornillo.

*NOTE: Part "GX" - Do not overtighten screw on sliding clamp. This may cause part to break.

*REMARQUE : Pièce « GX » - Ne pas serrer la vis excessivement sur la pince coulissante. Cela pourrait briser la pièce.

*NOTA: Parte "GX" No ajustar demasiado el tornillo en la abrazadera. Puede provocar que se rompa.